

- 高效率透浦風機，FEG可達85
- 本機取得台灣節能標章及大陸GB認證
- 本機選用高效率等級馬達
- 本機適用於各種機械製程排風
- 本機適用於各種機械製程所需之冷卻、烘乾
- 泛用於各種集塵機、水洗處理機之後段抽引

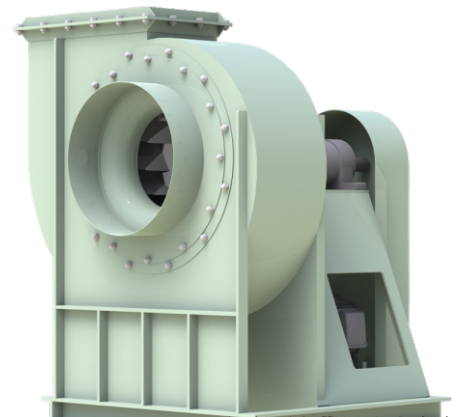

B44系列外觀示意圖  
B44 SERIES IMAGE

### 性能曲線圖 (PERFORMANCE CURVES)

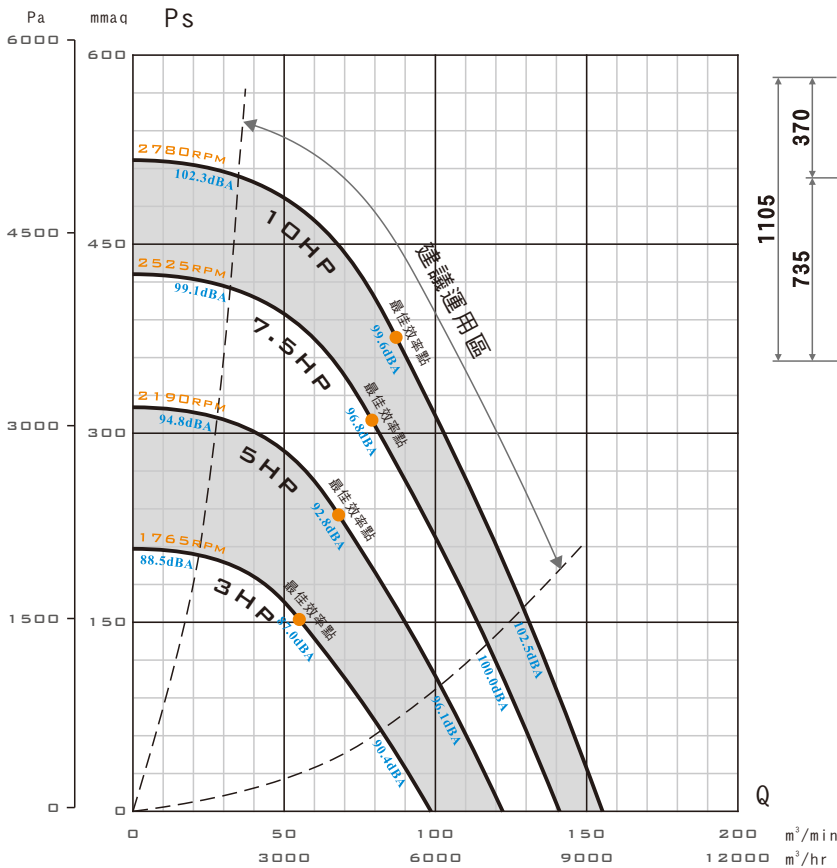

### 裝配方向視圖與尺寸 (DIMENSIONS)

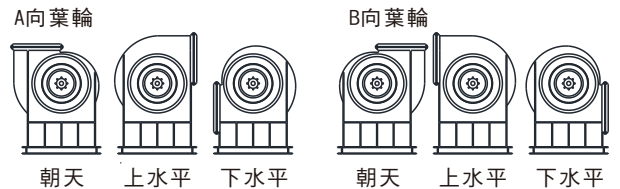
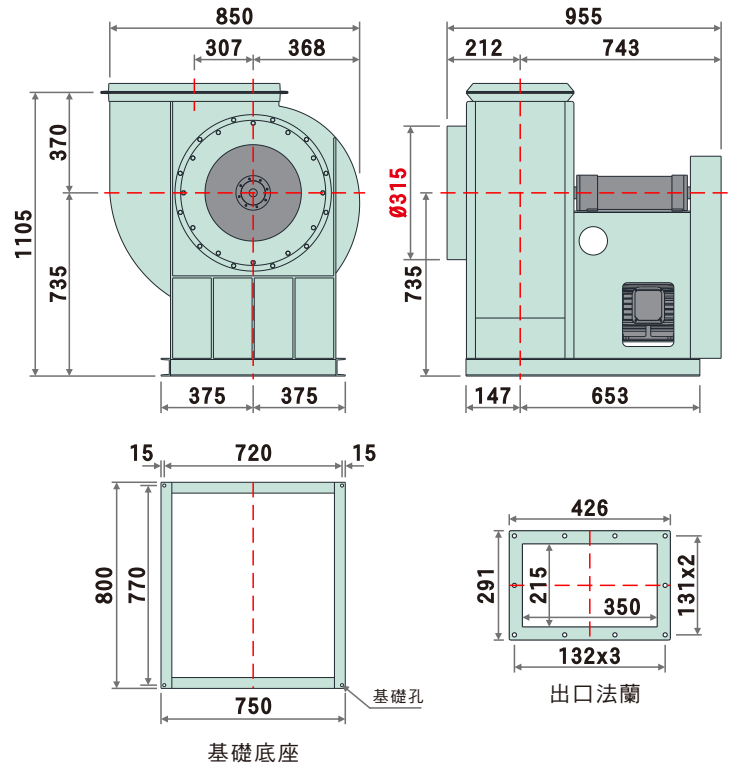

### 標準性能表 (STANDARD PERFORMANCE DATA)

特性	馬力	頻率	電壓	相數	極數	轉速	電流	最大風量	最大靜壓	噪音	重量	備註A	備註B
型號	OUTPUT POWER HP	FREQUENCY Hz	VOLTAGE V	PHASE Ø	POLES P	SPEED RPM	CURRENT A	MAX AIR VOLUME m³/min	MAX STATIC PRESSURE mmAq Pa	NOISE dB	WEIGHT Kg	NOTE A	NOTE B
B44-560	3	60	220/380	三	4	1765	8.04/4.65	98.6	208.3 2043	87.0	約291	160-160	N-1523
	5	60	220/380	三	4	2190	12.9/7.47	122.3	320.6 3145	92.8	約298	200-160	N-1523t
	7.5	60	220/380	三	4	2525	19.4/11.2	141.1	426.2 4181	96.8	約321	224-160	N-1523t
	10	60	220/380	三	4	2780	25.3/14.6	155.3	516.7 5068	99.6	約331	250-160	N-1523t

● 以上配置為出廠標準轉速，若需變更轉速、更改性能需另行通知。  
 ● 風機性能以ANSI/AMCA 210、ISO-5801標準測試。  
 ● 噪音為最高效率點之噪音值，測試方法為ISO 13347標準。  
 ● 風機實際尺寸因軸承組型式不同而有所從動，請依2D圖檔為準。  
 ● 風機實際轉速因皮帶輪之規格尺寸而從動，性能略有改變。  
 表列風機重量 含馬達重量